

Schemat montażowy zderzaka tylnego (Octavia Combi)

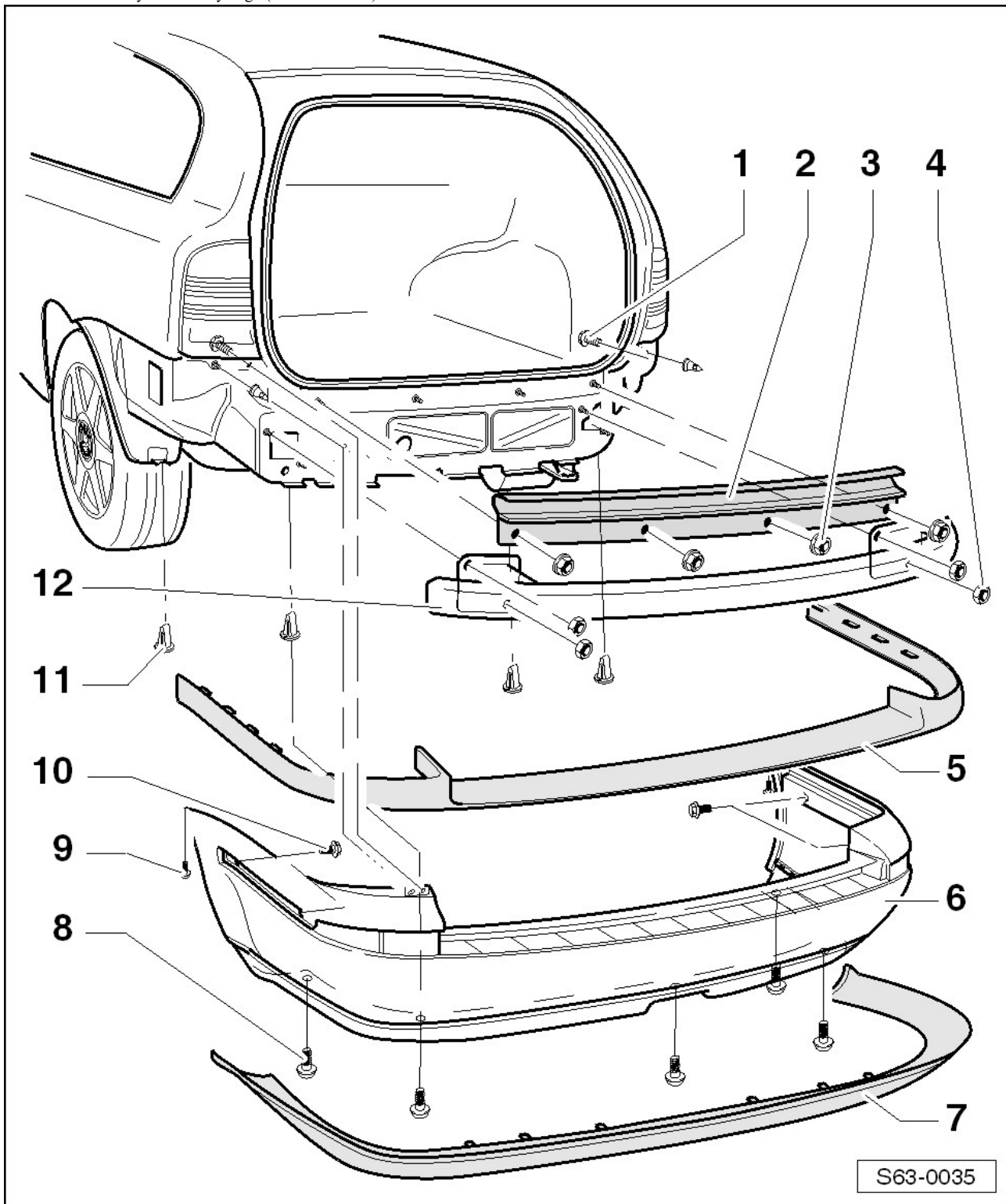

1 - Śruba, 1 Nm

q Dostęp z bagażnika.

q W celu wykręcenia nieco ściągnąć okładzinę komory bagażnika.

2 - Listwa mocująca

3 - Nakrętka, 8 Nm

4 - Nakrętka, 20 Nm

5 - Listwa ochronna

q Wciśnięta w zderzaku (poz. 6)

6 - Zderzak

Wymontowanie:

- Otworzyć pokrywę bagażnika.

- Ściągnąć boczną okładzinę bagażnika i wykręcić śruby (poz. 1) i (poz. 10).
- Wyjąć śruby (poz. 8 i poz. 9).
- Zderzak wyciągnąć w tył.

Zamontowanie przebiega w odwrotnej kolejności.



Wskazówka

Przed zdjęciem zderzaka trzeba odłączyć wtyki czujników ultradźwiękowych układu pomocy w parkowaniu (o ile występują).

7 - Tylny spoiler

q Wciśnięta w zaczepy w zderzaku (poz. 6)

q W samochodach produkowanych od daty 08.00 ► wbudowany w zderzak.

8 - 1 Nm

9 - 1 Nm

10 - 8 Nm

q Dostęp z bagażnika.

11 - Nakrętka plastikowa

12 - Poprzeczka

W samochodach wyposażonych w hak holowniczy zastąpiony ramą zaczepu holowniczego

Wymontowanie:

q Wymontować zderzak (poz. 6).

q Wykręcić nakrętkę (poz. 4) i zdjąć poprzeczkę.

Zamontowanie przebiega w odwrotnej kolejności.